

K O N S E R W A C J I

I
N
S
T
R
U
K
C
J
A
O
B
S
Ł
U
G
I

FB-F
(M) (O) (D) (E) (L) (L) (O)

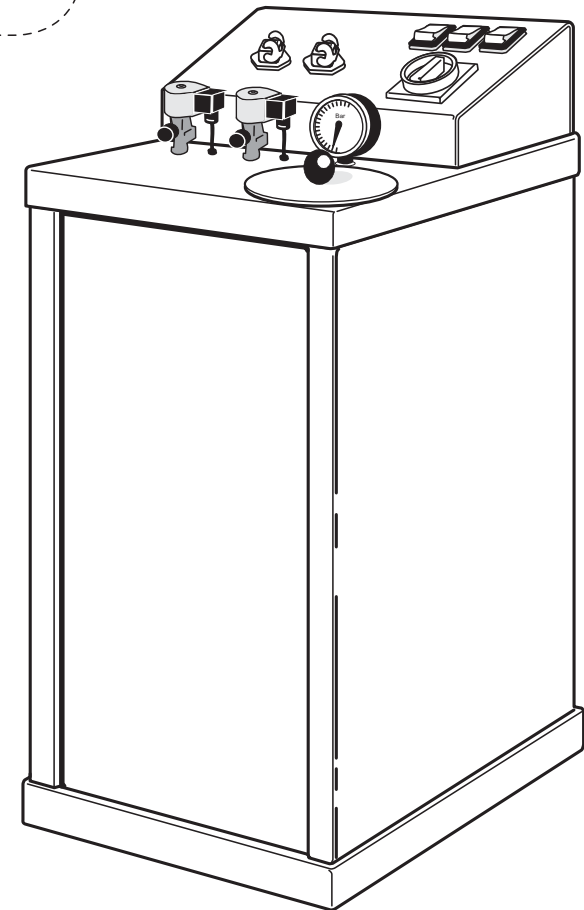

Dane, opisy oraz rysunki zawarte w tym dokumencie nie są zobowiązujące.
Firma zastrzega sobie prawo do wprowadzenia zmian, które uzna za stosowne.

BELLUSSI GROUP

OFICJALNY DYSTRYBUTOR

94-303 ŁÓDŹ - POLSKA
UL. KONSTANTYNOWSKA 34
WWW.BELLUSSI.COM.PL

TEL. +48 042 634 21 08
FAX +48 042 634 21 40
BELLUSSI@BELLUSSI.COM.PL

CO.M.E.L. SRL

COSTR. ELETTROMECCANICHE MACCHINE DA STIRO

61045 PERGOLA (PS) - ITALIA
VIA DELL' INDUSTRIA, 40
ZONA INDUSTRIALE SUD

TEL. 0721/735110 - 735111
FAX 0721/735114
P.O. Box 62 P.IVA 0045639 041 8

PN0353

Comel

Cod. - A00617



Uważnie czytać

INSTRUKCJA OBSŁUGI



U W A G A

Aby zapewnić bezpieczeństwo operatorowi, oraz w celu uniknięcia jakichkolwiek szkód, przed rozpoczęciem pracy z maszyną należy zapoznać się z instrukcją.

SIMBOLI POSTI SULLA MACCHINA

ATTENZIONE TEMPERATURE PERICOLOSE		ATTENTION DANGEROUS TEMPERATURES	UWAGA, ROZPOZNANO ŹRÓDŁO CIEPŁA MOŻE WYSTĄPIĆ NIEBEZPIECZNA TEMPERATURA
			WYŁĄCZYĆ NAPIĘCIE PRZED INTERWENCJĄ NA MASZYNIE
			IDENTYFIKUJ PRZEWÓD UZIEMIENIA

SIMBOLI DI INDICAZIONE

	NIE USUWAĆ URZĄDZEŃ I OSŁON BEZPIECZEŃSTWA
	ZAKAZ INTERWENCJI PRZY URUCHOMIONEJ MASZYNIE

UWAGI BEZPIECZEŃSTWA:

* Bezpieczeństwo elektryczne tego urządzenia jest zapewnione tylko w przypadku, kiedy urządzenie jest podłączone do sprawnej instalacji z uziemieniem, zgodnym z normami bezpieczeństwa elektrycznego. Producent nie może być odpowiedzialny za ewentualne szkody powstałe w wyniku braku uziemienia urządzenia. W przypadku niepewności, skonsultować się z serwisem.

* Producent nie może ponosić odpowiedzialności za nieprawidłowe, błędne oraz lekkomyślne użytkowanie, przez niewykwalifikowane osoby.

* Nie dotykać urządzenia wilgotnymi rękoma czy stopami.

* Nie pozostawiać bez nadzoru urządzenia, kiedy jest włączone, gdyż może stać się potencjalnym źródłem zagrożenia

* Przed wykonaniem czynności czyszczenia lub konserwacji, odłączyć urządzenie z sieci zasilania, wyjmując wtyczkę z gniazdka.

* W przypadku potrzeby dokonywania ewentualnych napraw, należy skontaktować się z serwisem, posiadającym autoryzację producenta i pytać o oryginalne części zamienne. Nie przestrzeganie powyższych zaleceń może zmniejszyć bezpieczeństwo pracy urządzenia.

* Kiedy nie korzysta się z urządzenia wyjąć kabel z gniazdka.

Urządzenie jest zgodne z normami CEE 89/392

UŻYTKOWANIE URZĄDZENIA:

PODŁĄCZENIE

- 1) Podłączenie elektryczne, przewód na wyposażeniu maszyny:
 - Trzypfazowe: wyłącznik umieszczony na ścianie wytwornicy z bezpiecznikiem zabezpieczającym 25 Amp.
 - Jednofazowy: wyłącznik umieszczony na ścianie wytwornicy z bezpiecznikiem zabezpieczającym 30 Amp.

URUCHOMIENIE

- Włączyć wyłącznik główny i napełnić wodą zbiornik(9)
- włączyć wyłącznik główny (8) maszyny. Należy pamiętać, iż ten wyłącznik trzeba wyłączać w przypadku wystąpienie niebezpieczeństwa lub gdy chcemy wyłączyć urządzenie prądu.
- włączyć wyłącznik (5) włączyć wytwornicę (6) włączyć 1° żelazko, (7) i 2° żelazko.
- Wyłącznik (5) uruchamiający wytwornicę, załączy pompę wodną. Pompa zatrzyma się w momencie osiągnięcia odpowiedniego poziomu wewnątrz wytwornicy i automatycznie włączą się grzałki.
- Kontrolować poprzez manometr (4) czy ciśnienie pary w wytwornicy osiągnie ciśnienie pracy, usunąć w między czasie zebrane powietrze z obwodu parowego przyciskając pulsacyjne na przycisk znajdujący się w żelazku (11), aż do momentu kiedy zobaczymy wydobywającą się parę. Kiedy ciśnienie wewnątrz wytwornicy osiągnie ciśnienie pracy rozpoczynamy prasowanie.

WYŁĄCZENIE

- Parę minut przed zakończeniem pracy, wyłączyć wyłącznik wytwornicy (5) i wykorzystać pozostałą parę do zakończenia prasowania.
- Wyłączyć wszystkie wyłączniki urządzenia i sprawdzić wyłączenie się odpowiednich diod świetlnych.
- wyłącznik główny wyłącznik (8).
- Na koniec dnia pracy, zamknąć zawór (10), znajdujący się na dole w tylnej części urządzenia) unikając w ten sposób powrót wody z powodu podciśnienia w wytwornicy.

SPOSÓB UŻYTKOWANIA ŻELAZKA

- parę minut przed rozpoczęciem prasowania upewnić się czy pokrętko termostatu żelazka (12) znajduje się w pozycji średniej (bawełna-cotone).
- Wziąć żelazko do ręki przyciskając pulsacyjne przycisk (11) aż do momentu wyjścia pary. Obserwujemy czy para, która wychodzi z żelazka nie jest zmieszana z wodą; gdyby to miało miejsce, oznaczałoby to, że temperatura żelazka jest zbyt niska; w takim przypadku zwiększamy temperaturę żelazka przekręcając pokrętko termostatu i odczekujemy parę minut przed przystąpieniem do prasowania.

Uwaga: Aby zapewnić czystość wytwornicy należy okresowo opróżniać ją poprzez kran (1).
WAŻNE: podczas tej operacji wytwornica nie może mieć ciśnienia. Kran wyposażony jest w osłonę przeciwko przypadkowemu otworzeniu się, ważne jest, aby za każdym razem gdy opróżnia się wytwornicę, ustawić osłonę powyżej poziomu uchwytu otwarcia.
Bezwzględnie zaleca się czyszczenie filtra wytwornicy przynajmniej raz w miesiącu.

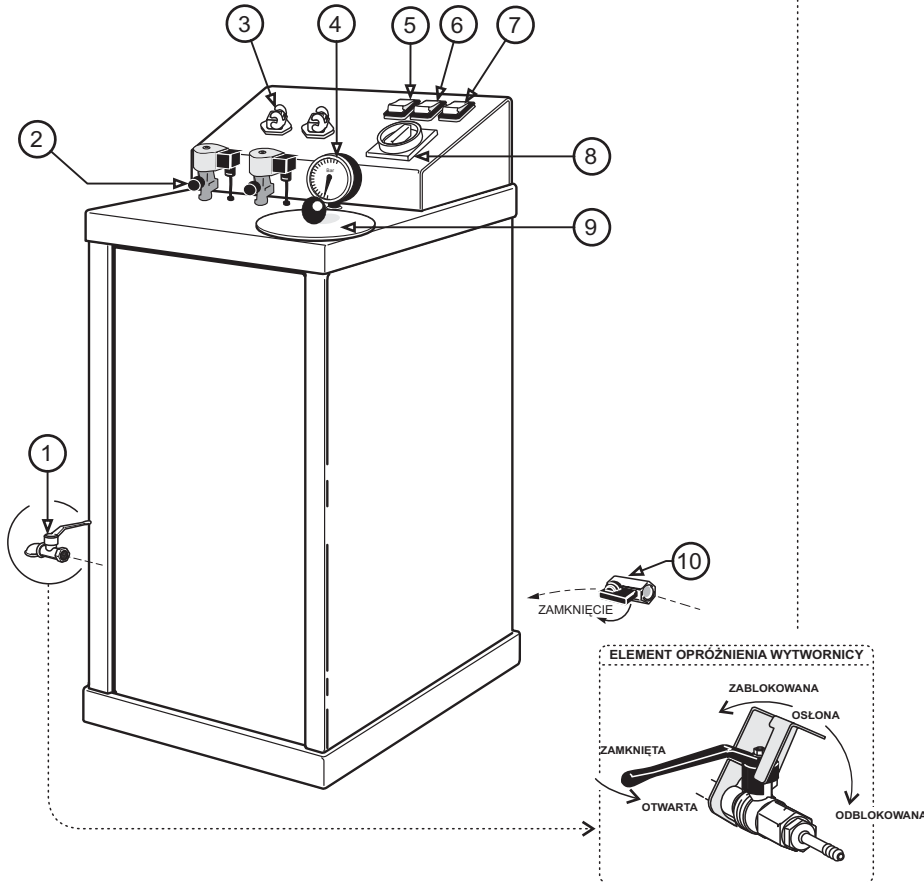
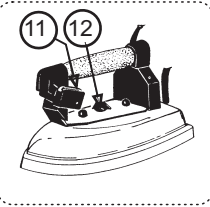

LEGENDA

- | | |
|---------------------------------------|---|
| 1_ OPRÓŻNIENIE WYTWORNICY | 7_ ZASILANIE PIERWSZEGO ŻELAZKA |
| 2_ URUCHOMIENIE ZAWORU BEZPIECZEŃSTWA | 8_ ZASILANIE DRUGIEGO ŻELAZKA |
| 3_ REGULACJA PARY | 9_ ZBIORNIK Z WODĄ |
| 4_ WTYCZKA ŻELAZKA | 10_ ZAMKNIĘCIE ZASILANIA WODY ZBIORNIKA |
| 5_ MANOMETR | 11_ WYŁĄCZNIK PARY ŻELAZKA |
| 6_ WŁĄCZENIE ŻELAZKA | 12_ REGULACJA TEMPERATURY ŻELAZKA |

Tabele identyfikacji: PROBLEMY

Problemy z Wytwornicą

PROBLEM	PRZYCZYNA	ROZWIĄZANIE
Kilka minut po uruchomieniu maszyny manometr sygnalizuje ciśnienie wyższe niż ciśnienie pracy maszyny, żelazko jest gorące, ale naciskając przycisk żelazka wychodzi woda i ciśnienie w wytwornicy spada do zera.	W wytwornicy znajduje się za dużo wody. Taki nadmiar powstaje na końcu dnia, jeżeli nie zamyka się zawór (10) zasilania lub jest on popsuty.	Zawór(10) został otworzony. - przy uruchomionej maszynie otworzyć zawór (1) : poczekać aż opróżni się wytwornica aż do momentu uruchomienia się pompy. Zamknąć zawór opróżnienia wody (1). Teraz maszyna będzie poprawnie działać. Zawór jest uszkodzony i nie zamyka się. - wymienić zawór.
Za dużo wody w wytwornicy.	A- Kontrola poziomu wadliwa: - Kula pływaka poziomu przedziurawiona (czyli wypełniona wodą). - Micro poziomu popsuty B- Zawór zasilania wody 10 popsuty lub brudny, nie domyka się i przepuszcza ciągle wodę.	A-Naprawić kontrolę poziomu: - zdjąć kołnierz kryjąc pływak i wymienić przedziurawioną kulę lub wyczyścić ją. - Wymienić mikrowyłącznik pływaka. B-Wymontować zawór zasilania (10) wyczyścić lub wymienić jeżeli uszkodzony.
Podczas pracy maszyny pompa i elektrozawór wody pozostają włączone i wytwornica nie ma ciśnienia	A-Woda nie wpływa do wytwornicy: - Brak wody w obwodzie zasilania. - Filtr jest brudny. - Zawór końcowy (zasilania) popsuty. - Pompa popsuta lub zablokowana. B-(Ciśnienie w sieci wodnej nie wystarczy do zasilania wytwornicy z ciśnieniem z "maszyną bez pompy) C-Cewka elektrozaworu wody spalona.	A-Upewnić się czy woda dochodzi do maszyny wyjmując rurę gumową zamontowaną na zaworze 10 zasilania. - Wyczyścić filtr. - Wyczyścić zawór zasilania lub wymienić w razie potrzeby. - Sprawdzić działanie pompy i wymienić w razie potrzeby. B-(Zasiłać maszynę za pomocą dodatkowej pompy.) C-Wymienić ją.
Podczas korzystania z maszyny nagle wyłącza się. Wytwornica nie ma zasilania.	a-Temperaturą wytwornicy jest powyżej normy. Uruchomił się termostat bezpieczeństwa wytwornicy (oznaczony kodem Fx001, "rysunek wytwornicy" - Nie ma wody w wytwornicy	A-Sprawdzić następujące elementy: -sprawdzić czy jest woda w sieci wodnej - wszystkie elementy wejścia wody zawór końcowy, pompa, sprawdzić ich działanie i jeżeli potrzeba, to wymienić. - Sprawdzić czy nie jest zablokowana kontrola poziomu wody, naprawić. Po rozwiązaniu problemu należy uzbroić ponownie termostat FX001, naciskając na jego czerwony przycisk.

Problemy z grzałką wytwornicy

Spalenie się grzałki.	A-Brak wody w wytwornicy z powodu błędnego działania kontroli poziomu wody B -grzałka jest brudna i nie może nastąpić wymiana termiczna	A-Sprawdź działanie kontroli poziomu wody, wymieniając popsute elementy. B-Wymienić grzałkę. Ważne: przed montażem nowej grzałki, wyczyścić wytwornicę
-----------------------	--	---

Problemy z Żelazkiem

PROBLEM	PRZYCZYNA	ROZWIĄZANIE
Żelazko nie podgrzewa.	- Spalona grzałka - Termostat uszkodzony - Kabel zasilania elektrycznego popsuty	- Wymienić. - Wymienić. - Wymienić.
Żelazko za bardzo podgrzewa	- Termostat źle wyregulowany - Termostat popsuty	- Wyregulować go, w zależności od materiału - Wymienić.
Wydalanie się wody z parą.	- Temperatura żelazka za niska	- Obrócić w kierunku zgodnym ze wskazówkami zegara pokrętko termostatu żelazka , zwiększając w ten sposób temperaturę.
Wydalanie się pary przegrzanej z żelazka.	- Temperatura żelazka za wysoka	- Obrócić w kierunku odwrotnym od kierunku zgodnego ze wskazówkami zegara pokrętko termostatu żelazka , zmniejszając w ten sposób temperaturę.

Problemy z POMPA

Pompa nie uruchamia się	- Kontrola poziomu wody jest uszkodzona - Kondensator pompy jest uszkodzony	- Wyregulować lub wymienić micro
Pompa kręci się, ale woda nie dopływa do wytwornicy.	- Elektrozawór wody lub jego cewka są uszkodzone. - W pompie jest powietrze - Zawór zwrotny zatrzymania jest zablokowany	- Wymienić. - Odkręcić częściowo korek umieszczony przy elementach wyjścia wody, wypuścić powietrze, i zakręcić korek - Wyczyścić lub wymienić

Przed wykonaniem czynności czyszczenia lub konserwacji odłączyć urządzenie z sieci zasilania, wyjmując wtyczkę. W przypadku awarii lub/i nieprawidłowego działania urządzenia, wyłączyć je. W przypadku potrzeby dokonywania ewentualnych napraw, należy skontaktować się z serwisem, posiadającym autoryzację producenta i pytać o oryginalne części zamienne. Nie przestrzeganie powyższych zaleceń może zmniejszyć bezpieczeństwo pracy urządzenia. Zaleca się regularne przeglądy techniczne oraz czyszczenie urządzenia

RICAMBI
DEL COSTRUTTORE

W przypadku potrzeby dokonywania ewentualnych napraw,
należy skontaktować się z serwisem, posiadającym
autoryzację producenta i pytać o oryginalne części
zamiennie. Nie przestrzeganie powyższych zaleceń może
zmniejszyć bezpieczeństwo pracy urządzenia.

Comel

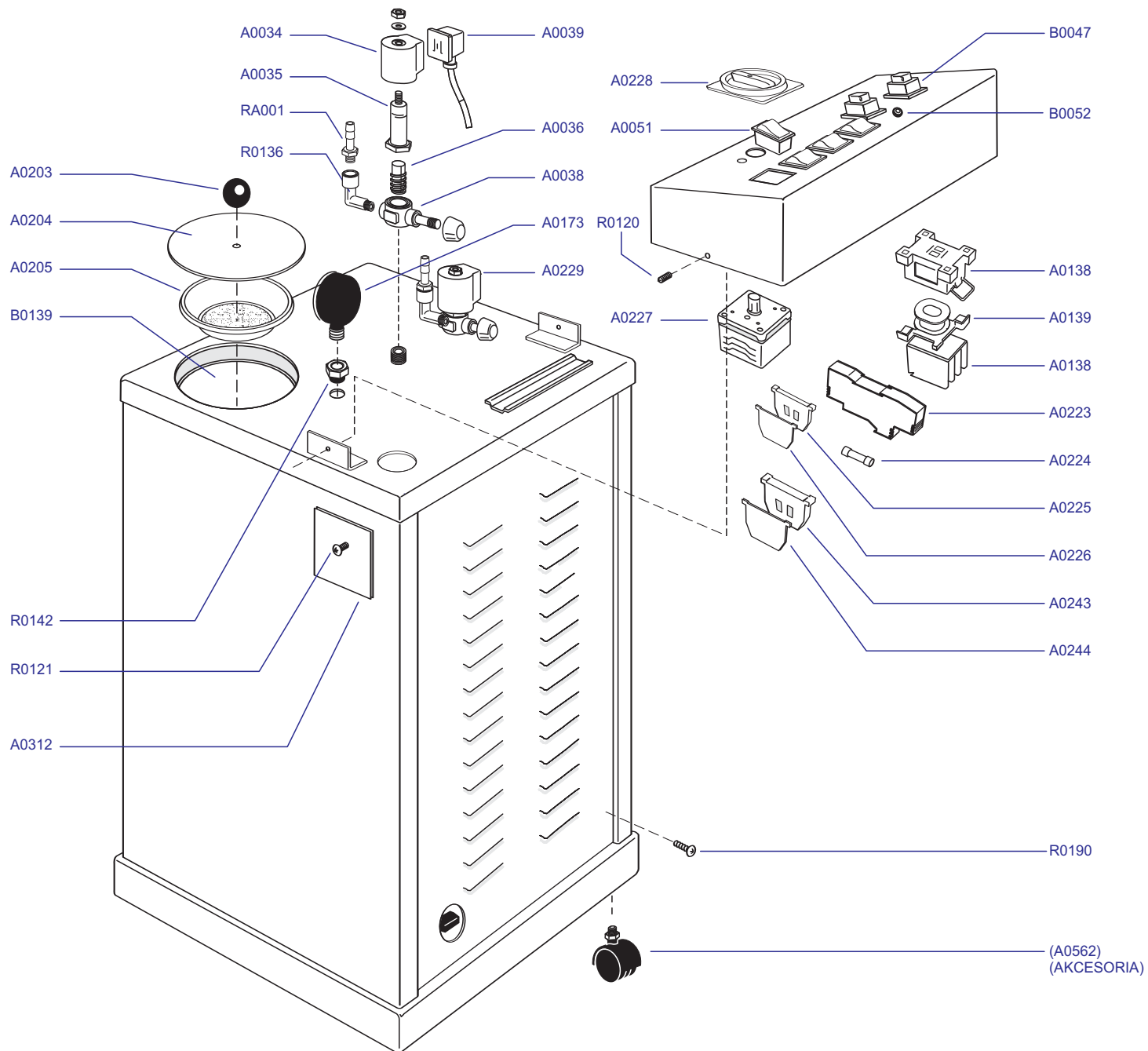

N. OPIS

IL*

A0034	CEWKA ELEKTROZAWORU	2
A0035	TULEJA	2
A0036	TŁOCZEK	2
A0038	KORPUS ELEKTROZAWORU	2
A0039	ŁĄCZNIK	2
A0051	WYŁĄCZNIK	4
A0138	STYCZNIK	1
A0139	CEWKA STYCZNIKA	1
A0173	MANOMETR	1
A0203	UCHWYT	1
A0204	PRZYKRYWKA	1
A0205	FILTR	1
A0223	NOŚNIK BEZPIECZNIKA	3
A0224	BEZPIECZNIK	3
A0225	ZATRZASK	3
A0226	KOREK ZATRZASKU	1
A0227	WYŁĄCZNIK	1
A0228	PODSTAWKA WYŁĄCZNIKA	1
A0229	KOMPLETNY ELEKTROZAWÓR	2
A0243	DUŻY ZATRZASK	1
A0244	(KOREK DUŻEGO ZATRZASKU)	1
A0312	TABLICZKA ZNAMIENIOWA	1
(A0562)	KÓŁKO	(4)
B0047	GNIAZDO ŻELAZKA	2
B0052	LAMPKA KONTROLNA	1
B0139	ZBIORNIK	1
RA001	WYJŚCIE PARY	2
R0120	ŚRUBKA	3
R0121	ŚRUBKA	2
R0136	ZŁĄCZKA	2
R0142	ZŁĄCZKA	1
R0190	ŚRUBKA	8

*ILOŚĆ CZĘŚCI W MASZYNI (TUTAJ)

UWAGA: rysunek służy jako pomoc w odnajdywaniu części maszyny, dla łatwiejszej konserwacji.

CornelRICAMBI

GÓRNA CZĘŚĆ MASZYNY

FB/F (POLONIAi)

21/11/2007

TAV-0931

OPIS

NAZWA

DATA OST. ZMIAN

RYSunEK

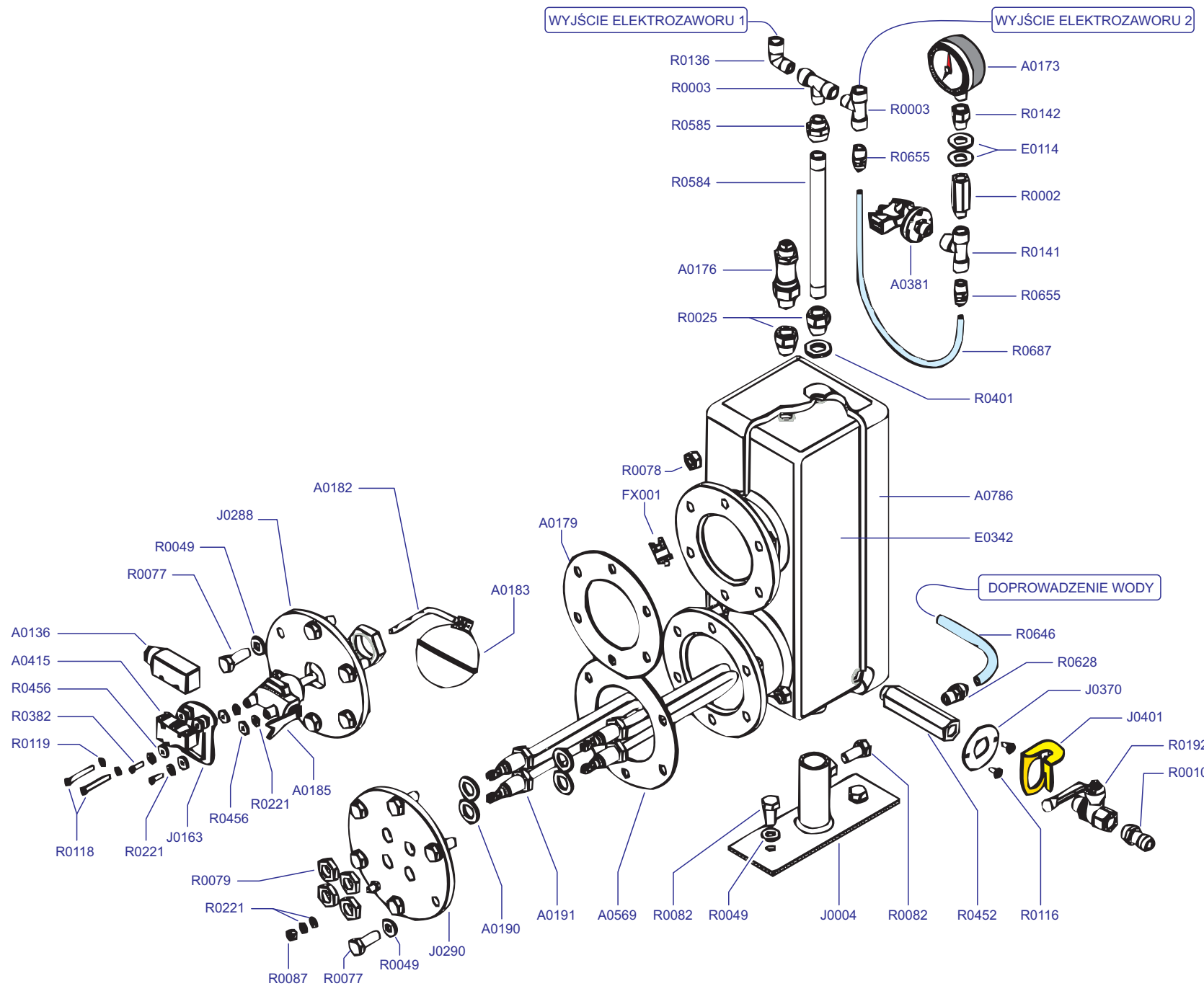

N.	OPIS	IL*
A0136	OSŁONA MIKROWYŁĄCZNIKA	1
A0173	MANOMETR	1
A0176	ZAWÓR BEZPIECZEŃSTWA	1
A0179	USZCZELKA KOTŁA	1
A0182	DRAŻEK PŁYWAKA	1
A0183	KULA PŁYWAKA	1
A0185	KORPUS PŁYWAKA	1
A0190	USZCZELKA GRZAŁKI	4
A0191	GRZAŁKA 2000W	2
A0381	CZUJNIK	1
A0415	MIKROWYŁĄCZNIK	1
A0569	USZCZELKA KRYZY GRZAŁEK	1
A0786	IZOLACJA KOTŁA	1
E0114	PODKŁADKI	2
E0342	KOCIOŁ	1
FX001	TERMOSTAT	1
J0004	BEZPIECZEŃSTWA	1
J0163	PODPORA KOTŁA	1
	ELEMENT	
	MIKROWYŁĄCZNIKA	
	POZIOMU WODY	1
J0288	KRYZA PŁYWAKA	1
J0290	KRYZA NA 2 GRZAŁKI	1
J0370	PODKŁADKA	1
J0401	ZŁĄCZKA	1
R0002	ZŁĄCZKA	1
R0003	ZŁĄCZKA	2
R0010	ZŁĄCZKA	1
R0025	RONDELLA	2
R0049	PODKŁADKA	14
R0077	ŚRUBKA	12
R0078	ŚRUBKA	12
R0079	PODKŁADKA	4
R0082	ŚRUBKA	3
R0087	PODKŁADKA	1
R0116	PODKŁADKA	2
R0118	ŚRUBKA	2
R0119	PODKŁADKA	2
R0136	ZŁĄCZKA	1
R0141	ZŁĄCZKA	1
R0142	ZŁĄCZKA	1
R0192	KRANIK	1
R0221	PODKŁADKA	6
R0382	ŚRUBKA	2
R0401	PODKŁADKA	1
R0452	ZŁĄCZKA	1
R0456	PODKŁADKA TEFLONOWA	8
R0584	RURKA TEFLONOWA	1
R0585	ZŁĄCZKA	1
R0628	ZŁĄCZKA	1
R0646	RURKA TEFLONOWA	1
R0655	ZŁĄCZKA	2
R0687	RURKA TEFLONOWA	1

*ILOŚĆ CZĘŚCI W MASZYNIE (TUTAJ)

UWAGA: rysunek służy jako pomoc w odnajdywaniu części maszyny, dla łatwiejszej konserwacji.

Cornel R I C A M B I

ELEMENTY WYTWOENICY

FB/F (2R.2000W.)

05/11/2007

TAV-0929

OPIS

NAZWA

DATA OST. ZMIANY

RYСУNEK

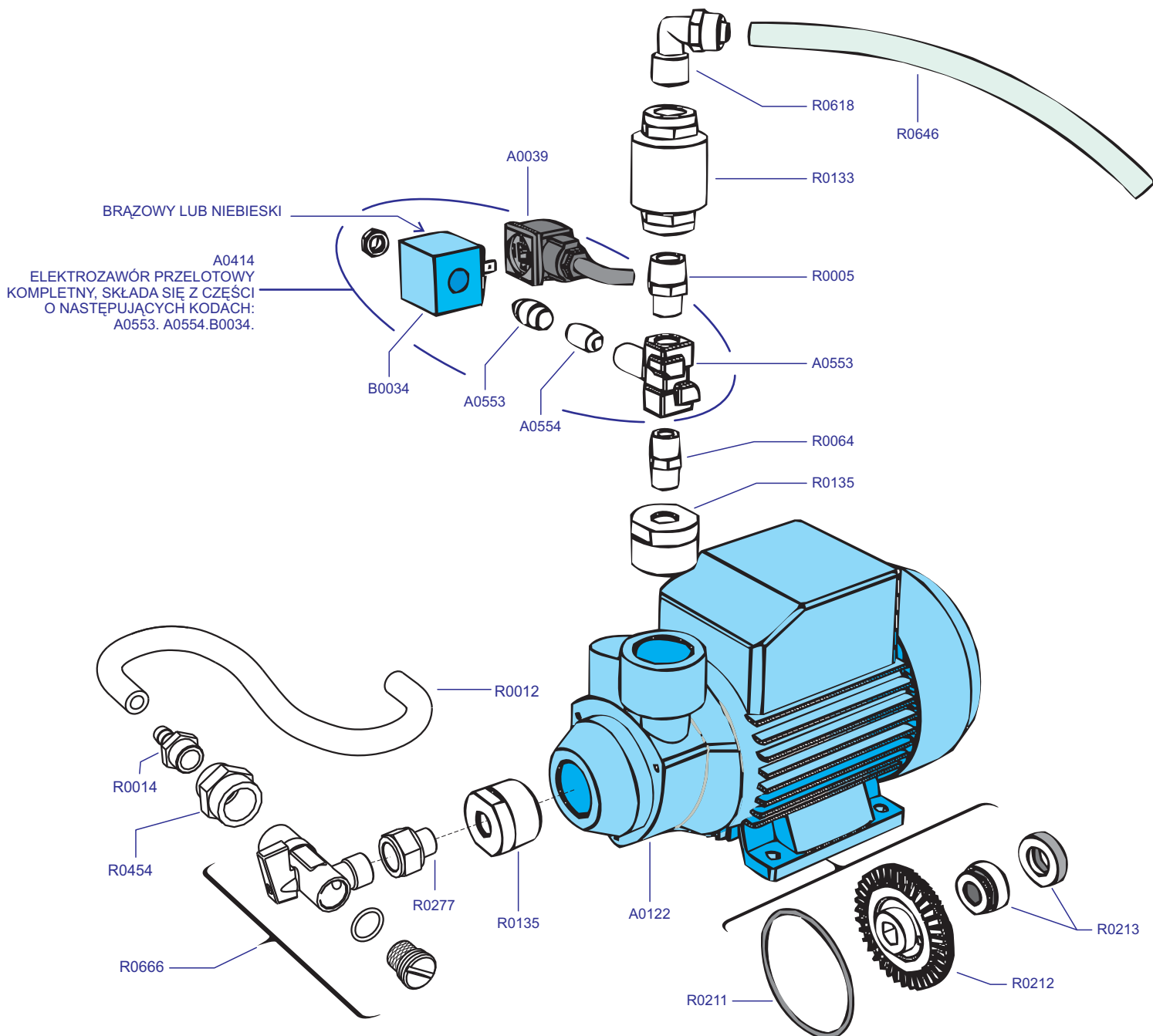

N. OPIS IL*

A0039	WTYCZKA	1
A0122	POMPA	1
A0414	ELEKTROZAWÓR	1
A0553	KORPUS ELEKTROZAWORU	1
A0554	TŁOCZEK	1
B0034	CEWKA ELEKTROZAWORU	1
R0005	ZŁĄCZKA	1
R0012	RURA GUMOWA	1
R0014	ZŁĄCZKA	1
R0064	ZŁĄCZKA	1
R0133	ZWÓR ZWROTNY	1
R0135	REDUKCJA MOSIĘŻNA	2
R0211	USZCZELKA	1
R0212	ŁOPATKI ELEKTROZAWORU	1
R0213	ZESPÓŁ USZCZELNIAJĄCY	1
R0277	ZŁĄCZKA	1
R0454	ZŁĄCZKA	1
R0618	ZŁĄCZKA	1
R0646	RURKA TEFLONOWA	1
R0666	KRAN Z FILTREM	1

*ILOŚĆ CZĘŚCI W MASZYNIE (TUTAJ)

UWAGA: rysunek służy jako pomoc w odnajdywaniu części maszyny, dla łatwiejszej konserwacji.

Cornel R I C A M B I

POMPA WODNA

(STANDARD)

12/04/2007

TAV-0789D

OPIS

NAZWA

DATA OST. ZMIANY

RYСУNEK

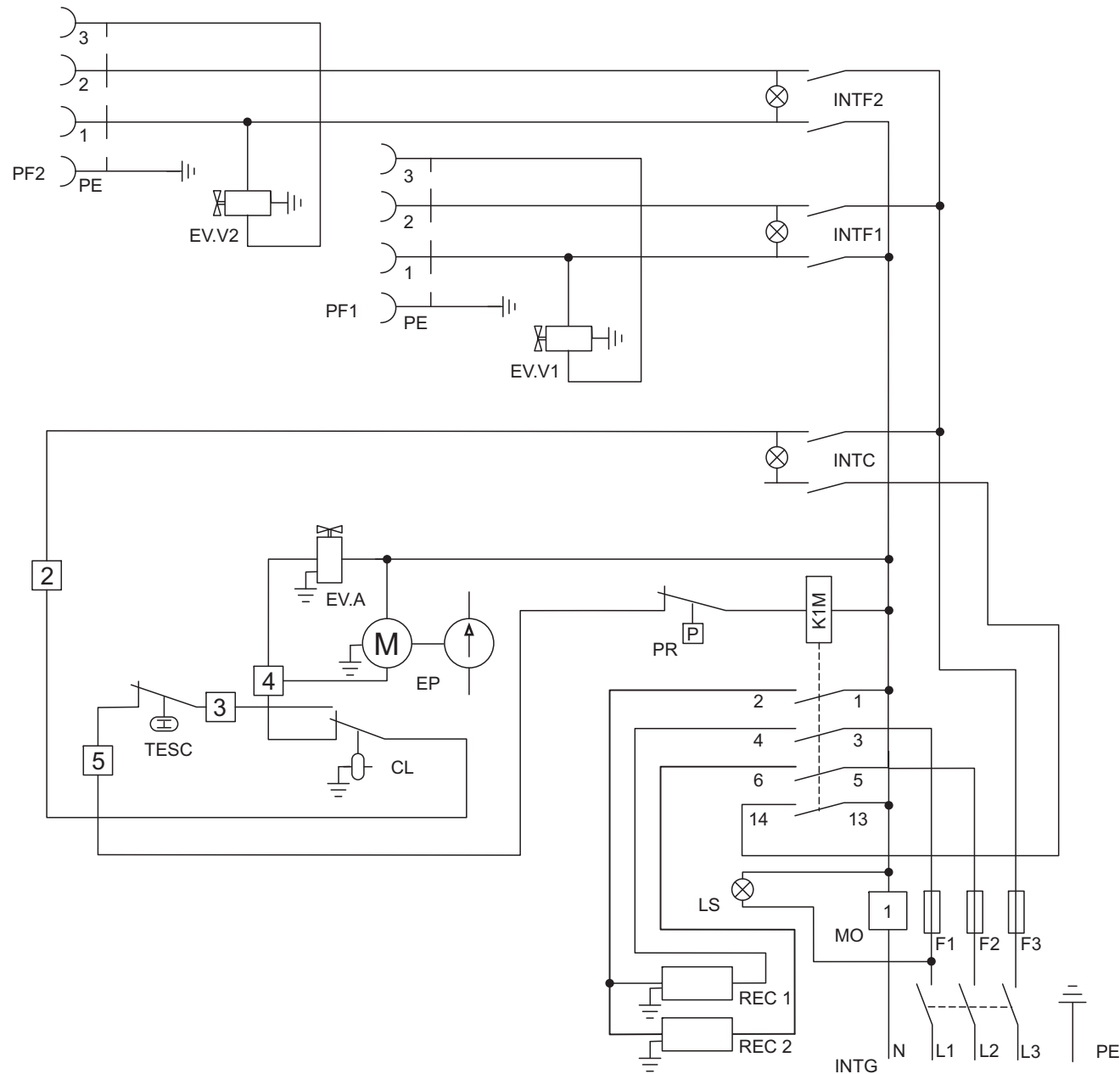

SIN. OPIS

INTG	WYŁĄCZNIK GŁÓWNY
INTC	WYŁĄCZNIK KOTŁA
INTF1	WYŁĄCZNIK 1 ŻELAZKA
INTF2	WYŁĄCZNIK 2 ŻELAZKA
MO	KOSTKA ZACISKU
PR	CZUJNIK CIŚNIENIA
TESC	TERMOSTAT
	BEZPIECZEŃSTWA
REC1	1 GRZAŁKA
REC2	2 GRZAŁKA
PF1	GNAZDO 1 ŻELAZKA
PF2	GNAZDO 2 ŻELAZKA
EV.V1	1 ELEKTROZAWÓR PAROWY
EV.V2	2 ELEKTROZAWÓR PAROWY
EV.A	ELEKTROZAWÓR
	PRZELOTOWY
EP	ELEKTROPOMPA
CL	KONTROLA POZIOMU
K1M	STYCZNIK
LS	LAMPKA STAND-BY
L1-L2-L3	LINIA
F1-F2-F3	BEZPIECZNIK
N	NEUTRALNY
PE	UZIEMIENIE