

# OZNACZENIE MASZINY

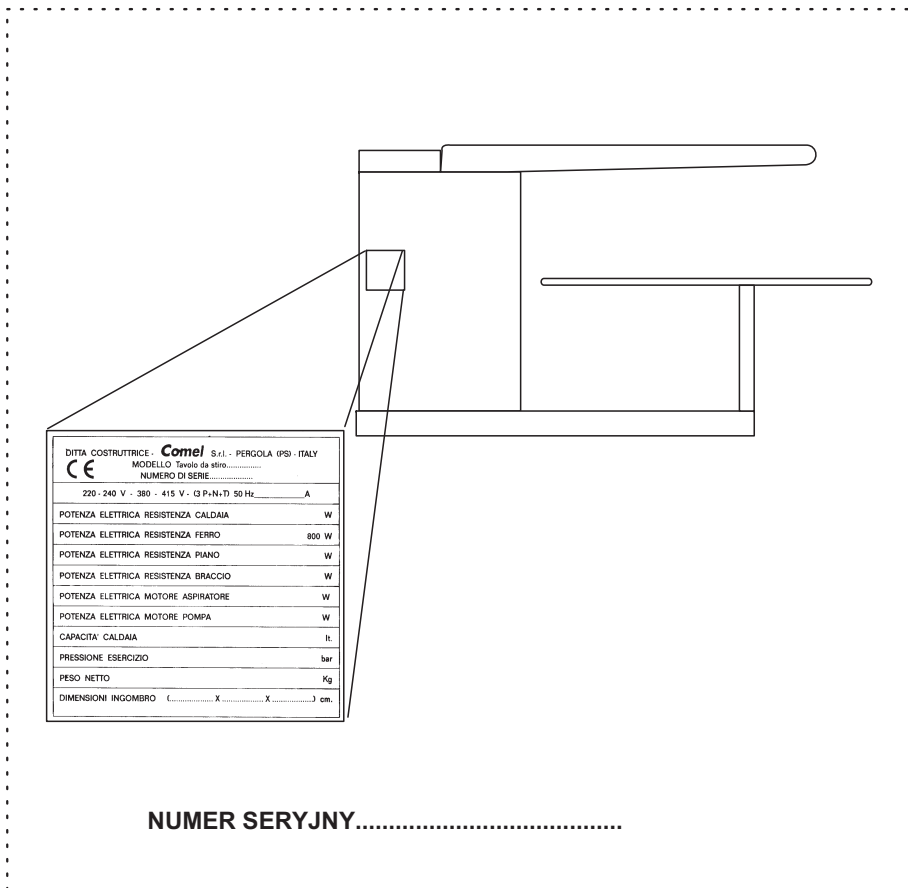

PN 0307

Dane, opisy oraz rysunki zawarte w tym dokumencie **nie są zobowiązujące**. Firma zastrzega sobie prawo do wprowadzania zmian, które uzna za stosowne.

**BELLUSSI LTD**  
 OFFICIAL DISTRIBUTOR  
 94303 ŁÓDŹ - POLAND  
 UL. KONSTANTYNOWSKA, 34  
 Web: www.bellussi.com.pl  
 TEL. +48 042 6342108 - 6342129  
 FAX +48 042 6342140  
 e-mail: bellussi@bellussi.com.pl

**CO.M.E.L. SRL**  
 COSTR. ELETTROMECCANICHE MACCHINE DA STIRO  
 61045 PERGOLA (PS) - ITALIA  
 VIA DELL' INDUSTRIA, 40  
 ZONA INDUSTRIALE SUD  
 TEL. 0721/735110 - 735111  
 FAX 0721/735114  
 P.O. Box 62 P.IVA 0045639 041 8

# K O N S E R W A C J I

I  
N  
S  
T  
R  
U  
K  
C  
J  
A  
O  
B  
S  
Ł  
U  
G  
I

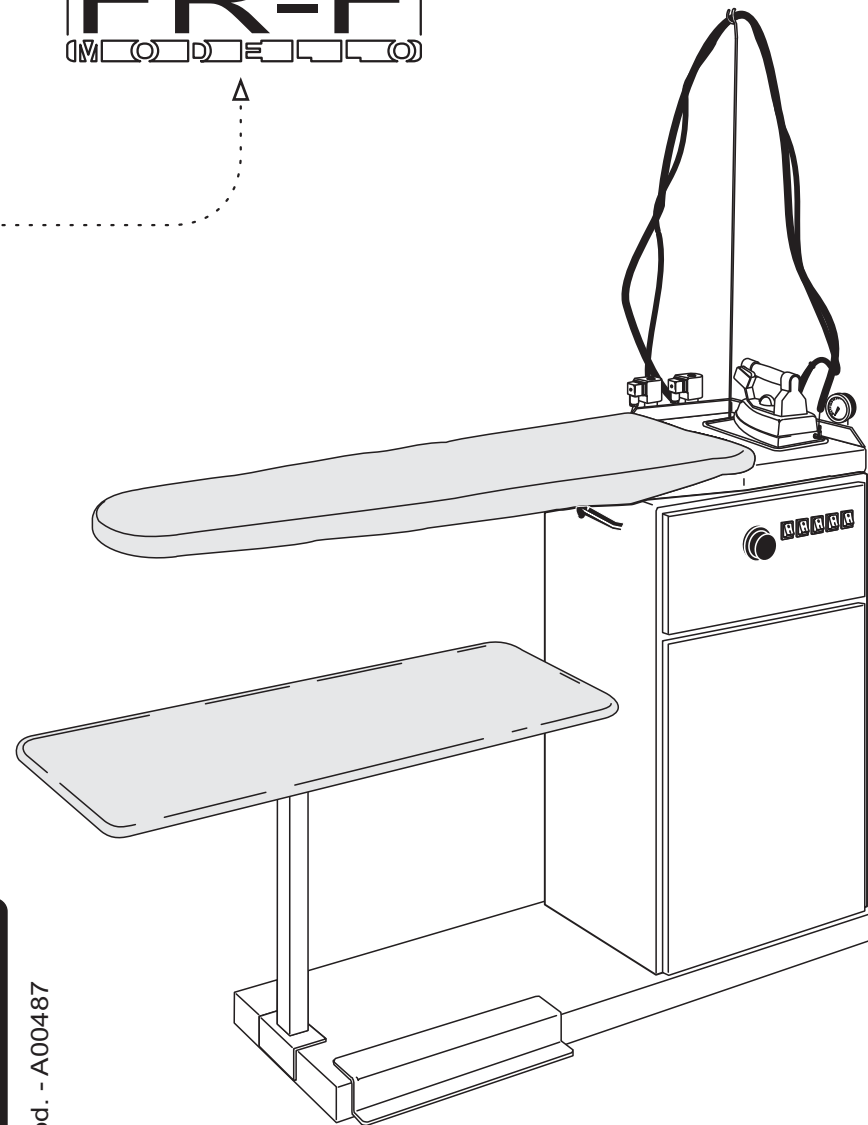

cod. - A00487

**Uważnie czytać**

## U W A G A

Aby zapewnić bezpieczeństwo operatorowi, oraz w celu uniknięcia jakichkolwiek szkód, przed rozpoczęciem pracy z maszyną należy zapoznać się z instrukcją.

SIMBOLI POSTI SULLA MACCHINA

ATTENZIONE  
TEMPERATURE  
PERICOLOSE



ATTENTION  
DANGEROUS  
TEMPERATURES

**UWAGA, ROZPOZNANO ŹRÓDŁO CIEPŁA  
MOŻE WYSTĘPOWAĆ NIEBEZPIECZNA TEMPERATURA**



**WYŁĄCZYĆ NAPIĘCIE PRZED INTERWENCJĄ  
NA MASZYNIE**



**IDENTYFIKUJ PRZEWÓD UZIEMIENIA**

SIMBOLI DI INDICAZIONE



**NIE USUWAĆ URZĄDZEŃ I OSŁON BEZPIECZEŃSTWA**



**ZAKAZ INTERWENCJI PRZY URUCHOMIONEJ MASZYNIE**

\* Bezpieczeństwo elektryczne tego urządzenia jest zapewnione tylko w przypadku, kiedy urządzenie jest podłączone do sprawnej instalacji z uziemieniem, zgodnym z normami bezpieczeństwa elektrycznego.

Producent nie może być odpowiedzialny za ewentualne szkody powstałe w wyniku braku uziemienia urządzenia. W przypadku niepewności, skonsultować się z serwisem.

\* Producent nie może ponosić odpowiedzialności za nieprawidłowe, błędne oraz lekkomyślne użytkowanie, przez niewykwalifikowane osoby.

\* Nie dotykać urządzenia wilgotnymi rękoma czy stopami.

\* Nie pozostawiać bez nadzoru urządzenia, kiedy jest włączone, gdyż może stać się potencjalnym źródłem zagrożenia.

\* Przed wykonaniem czynności czyszczenia lub konserwacji odłączyć urządzenie z sieci zasilania, wyjmując wtyczkę z gniazdka.

\* W przypadku potrzeby dokonywania ewentualnych napraw, należy skontaktować się z Centrum Pomocy, posiadające autoryzację producenta i pytać o oryginalne części zamienne. Nie przestrzeganie powyższych zaleceń może zmniejszyć bezpieczeństwo pracy urządzenia.

\* Kiedy nie korzysta się z urządzenia wyjąć kabel z gniazdka.

Urządzenie jest zgodne z normami **CEE 89/392**

## INSTRUKCJA PRAWIDŁOWEGO UŻYTKOWANIA

### PODŁĄCZENIE

- 1) Podłączenie trzyfazowe + neutralny: podłączyć przewód elektryczny do skrzynki zaciskowej wyłącznika głównego (5) znajdującego się z tyłu panelu, na którym znajdują się wyłączniki.
- 2) Włożyć przewód gumowy zasilający zakończony zaworem zwrotnym i filtrem do pojemnika z wodą.
- 3) Do odprowadzenia odsysania wykorzystać rurę o średnicy nie mniejszej niż 125 mm.

### WŁĄCZENIE

- a. Włączyć wyłącznik główny zabezpieczający i odkręcić zawór wodny.
- b. Włączyć wyłączniki: wyłącznik wytwornicy (5) i (4) zasilanie płyty, (8) rozgrzewanie ramienia. (6 i 7) żelazka.
- c. Wyłącznik (5) załącza również pompę. Po osiągnięciu odpowiedniego poziomu wody wewnątrz wytwornicy pompa przestanie pracować i automatycznie załączy się gdy osiągniemy dany poziom..
- d. Kontrolować kiedy na manometrze (3) osiągniemy ciśnienie 3 Bar, w międzyczasie odpowietrzyć urządzenie poprzez kilkakrotne naciśnięcie (1). Rozpoczynamy prasowanie kiedy ciśnienie wewnątrz wytwornicy ustabilizuje się na 3 Bar
- e. Aby uruchomić odsysanie nacisnąć pedał (11), aby regulować natężenie odsysania należy używać dźwigni (13)

### WYŁĄCZENIE

- a. kilka minut przed zakończeniem dnia pracy wyłączyć wyłącznik wytwornicy (5), wykorzystać pozostałą parę do ostatniego parowania.
- b. wyłączyć wszystkie wyłączniki urządzenia i skontrolować wyłączenie odpowiednich lampek
- c. wyłączyć wyłącznik główny (5).
- d. Zamknąć zawór wodny (12) znajdujący się na dole w tylnej części urządzenia aby uniemożliwić pobranie wody do zbiornika wytwornicy.

### OBSŁUGA ŻELAZKA

- a. Przed przystąpieniem, do prasowania upewnić się czy pokrętko termostatu żelazka (2) ustawione jest w pozycji średniej (cotone).
- b. bierzemy żelazko do ręki i naciskamy kilkakrotnie przycisk (1) aż do momentu wytworzenia się pary. Obserwujemy parę wychodzącą z żelazka czy nie jest zmieszana z wodą, w przypadku gdyby miało to miejsce zwiększamy temperaturę żelazka przekręcając pokrętko termostatu i oczekujemy kilka minut przed przystąpieniem do prasowania.

UWAGA: W CELU ZAGWARANTOWANIA CZYSTOŚCI WYTWORNICY ZALECA SIĘ OKRESOWE JEJ OPRÓŻNIENIE UŻYWAJĄC DO TEGO CELU ZAWORU SPUSTOWEGO (10)  
ZALECENIA. PODCZAS TEJ OPERACJI WYTWORNICA NIE MOŻE BYĆ POD CIŚNIENIEM. ZAWÓR WYPOSAŻONY JEST W ZABEZPIECZENIE UNIEMOŻLIWIĄJĄCE PRZYPADKOWE OTWARCIE, NALEŻY PAMIĘTAĆ ABY PO KAŻDORAZOWYM OPRÓŻNIENIU ZABEZPIECZYĆ ZAWÓR SPUSTOWY.

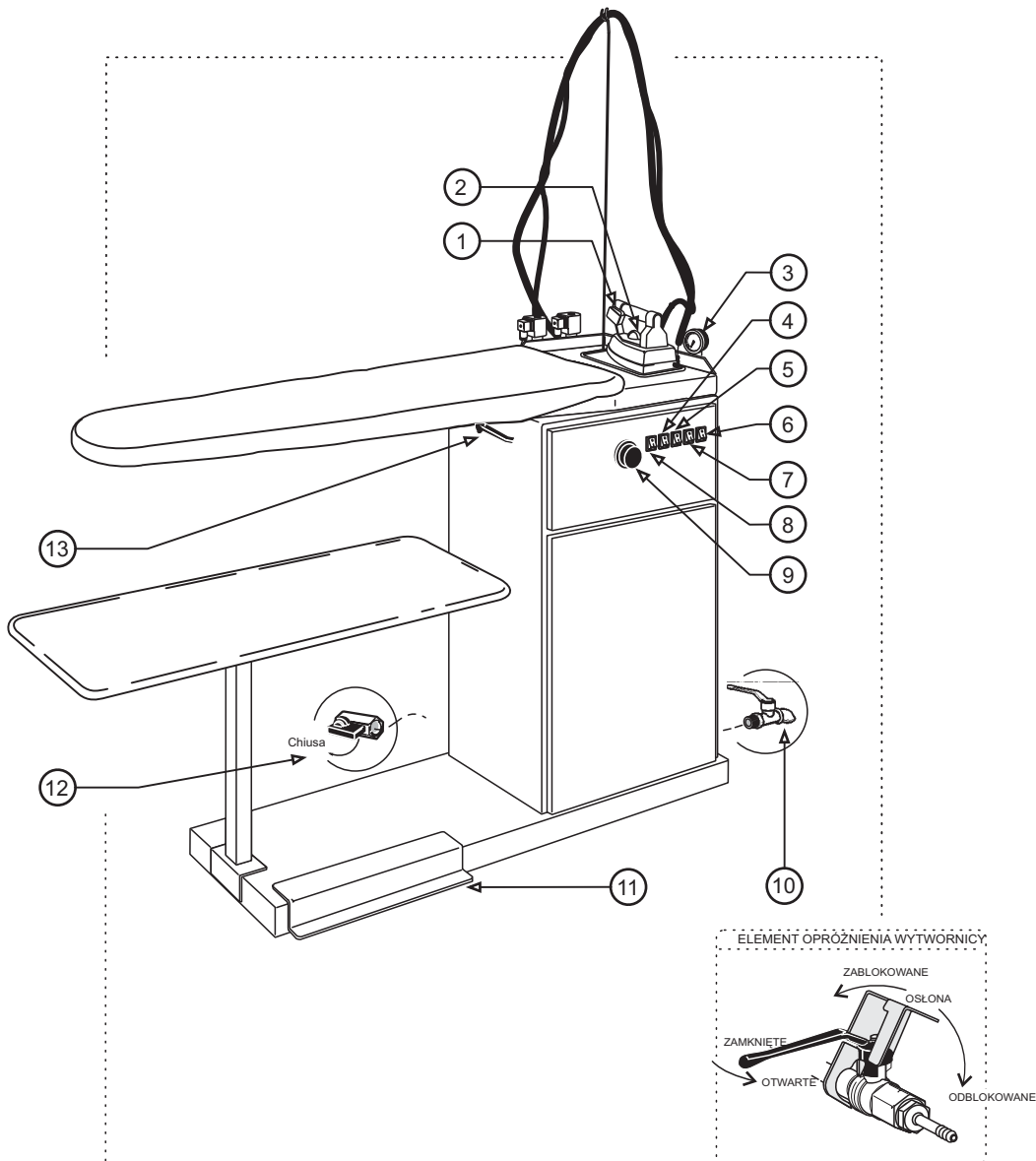

### LEGENDA

- |                                  |                               |
|----------------------------------|-------------------------------|
| 1__PRZYCISK PARY ŻELAZKA         | 8__WYŁĄCZNIK RAMIENIA         |
| 2__REGULACJA TEMPERATURY ŻELAZKA | 9__TERMOSTAT PŁYTY            |
| 3__MANOMETR                      | 10__ZAWÓR OPRÓŻNIENIA WODY    |
| 4__WYŁĄCZNIK PŁYTY               | 11__PEDAŁ ODSYSANIA           |
| 5__WYŁĄCZNIK WYTWORNICY          | 12__ZAWÓR WODY                |
| 6__WYŁĄCZNIK 2° ŻELAZKA          | 13__REGULACJA ODSYSANIA PŁYTY |
| 7__WYŁĄCZNIK 1° ŻELAZKA          |                               |

## Problemy z Wytwornicą

PROBLEM	PRZYCZYNA	ROZWIĄZANIE
Kilka minut po uruchomieniu maszyny manometr sygnalizuje ciśnienie wyższe niż ciśnienie pracy maszyny, żelazko jest gorące, ale naciskając przycisk żelazka wychodzi woda i ciśnienie w wytwornicy spada do zera.	W wytwornicy znajduje się za dużo wody. Taki nadmiar powstaje na końcu dnia, jeżeli nie zamyka się zawór (12) zasilania lub jest on popsuty.	Zawór(12) został otworzony. - przy uruchomionej maszynie otworzyć zawór (10) : poczekać aż opróżni się wytwornica aż do momentu uruchomienia się pompy. Zamknąć zawór opróżnienia wody (10). Teraz maszyna będzie poprawnie działać. Zawór jest uszkodzony i nie zamyka się. - wymienić zawór.
Za dużo wody w wytwornicy.	A-Kontrola poziomu wadliwa: - kula pływaka poziomu przedziurawiona (czyli wypełniona wodą). - Micro poziomu popsuty b-Zawór zasilania wody (12) popsuty lub brudny, nie domyka się i przepuszcza ciągle wodę.	A-Naprawić kontrolę poziomu: - zdjąć kołnierz kryję pływaka i wymienić przedziurawioną kulę lub wyczyścić ją. - Wymienić microwyłącznik pływaka. B-Wymontować zawór zasilania (12) wyczyścić lub wymienić jeżeli uszkodzony.
Podczas pracy maszyny pompa i elektrozawór wody pozostają włączone i wytwornica nie ma ciśnienia	A-Woda nie wpływa do wytwornicy: - Brak wody w obwodzie zasilania. - Filtr jest brudny. - Zawór końcowy (zasilania) popsuty. - Pompa popsuta lub zablokowana. B-(Ciśnienie w sieci wodnej nie wystarczy do zasilania wytwornicy z ciśnieniem z "maszyną bez pompy") C-Cewka elektrozaworu wody spalona.	A-Upewnić się czy woda dochodzi do maszyny -wyjmując rurę gumową zamontowaną na zaworze (12) zasilania. - Wyczyścić filtr. - Wyczyścić zawór zasilania lub wymienić w razie potrzeby. - Sprawdzić działanie pompy i wymienić w razie potrzeby. B-(Zasilać maszynę za pomocą dodatkowej pompy). C-Wymienić ją.
Podczas korzystania z maszyny nagle wyłącza się. Wytwornica nie ma zasilania.	a-Temperaturą wytwornicy jest powyżej normy. Uruchomił się termostat bezpieczeństwa wytwornicy ( oznaczony kodem Fx001, "rysunek wytwornicy" - Nie ma wody w wytwornicy	A-Sprawdzić następujące elementy: -sprawdzić czy jest woda w sieci wodnej - wszystkie elementy wejścia wody: zawór końcowy, pompa, sprawdzić ich działanie i jeżeli potrzeba, to wymienić. - Sprawdzić czy nie jest zablokowana kontrola poziomu wody, naprawić. Po rozwiązaniu problemu należy uzbroid ponownie termostat FX001, naciskając na jego czerwony przycisk.

## Problemy z grzałką wytwornicy

Spalenie się grzałki.	A-Brak wody w wytwornicy z powodu błędnego działania kontroli poziomu wody B -grzałka jest brudna i nie może nastąpić wymiana termiczna	A-Sprawdzić działanie kontroli poziomu wody, wymieniając popsute elementy. B-Wymienić grzałkę. Ważne: przed montażem nowej grzałki, wyczyścić wytwornicę
-----------------------	--	---

## Problemy z Żelazkiem

PROBLEM	PRZYCZYNA	ROZWIĄZANIE
Żelazko nie podgrzewa.	- Spalona grzałka - Termostat uszkodzony - Kabel zasilania elektrycznego popsuty	- Wymienić. - Wymienić. - Wymienić.
Żelazko za bardzo podgrzewa	- Termostat źle wyregulowany - Termostat popsuty	- Wyregulować go, w zależności od materiału - Wymienić.
Wydalanie się wody z parą.	- Temperatura żelazka za niska	- Obrócić w kierunku zgodnym ze wskazówkami zegara pokrętko termostatu żelazka , zwiększając w ten sposób temperaturę.
Wydalanie się pary przegrzanej z żelazka.	- Temperatura żelazka za wysoka	- Obrócić w kierunku odwrotnym od kierunku zgodnego ze wskazówkami zegara pokrętko termostatu żelazka , zmniejszając w ten sposób temperaturę.

## Problemy z POMPA

Pompa nie uruchamia się	- Kontrola poziomu wody jest uszkodzona - Kondensator pompy jest uszkodzony	- Wyregulować lub wymienić micro
Pompa kręci się, ale woda nie dopływa do wytwornicy.	- Elektrozawór wody lub jego cewka są uszkodzone. - W pompie jest powietrze - Zawór zwrotny zatrzymania jest zablokowany	- Wymienić. - Odkręcić częściowo korek umieszczony przy elementach wyjścia wody, wypuścić powietrze, i zakręcić korek - Wyczyścić lub wymienić

W przypadku awarii lub/i nieprawidłowego działania urządzenia, wyłączyć je. W przypadku potrzeby dokonywania ewentualnych napraw, należy skontaktować się z serwisem, posiadające autoryzację producenta i pytać o oryginalne części zamienne. Nie przestrzeganie powyższych zaleceń może zmniejszyć bezpieczeństwo pracy urządzenia.

**RICAMBI**  
DEL COSTRUTTORE

W przypadku potrzeby dokonywania ewentualnych napraw,  
należy skontaktować się z serwisem, posiadającym  
autoryzację producenta i pytać o oryginalne części  
zamiennie. Nie przestrzeganie powyższych zaleceń może  
zmniejszyć bezpieczeństwo pracy urządzenia.

**Comel**

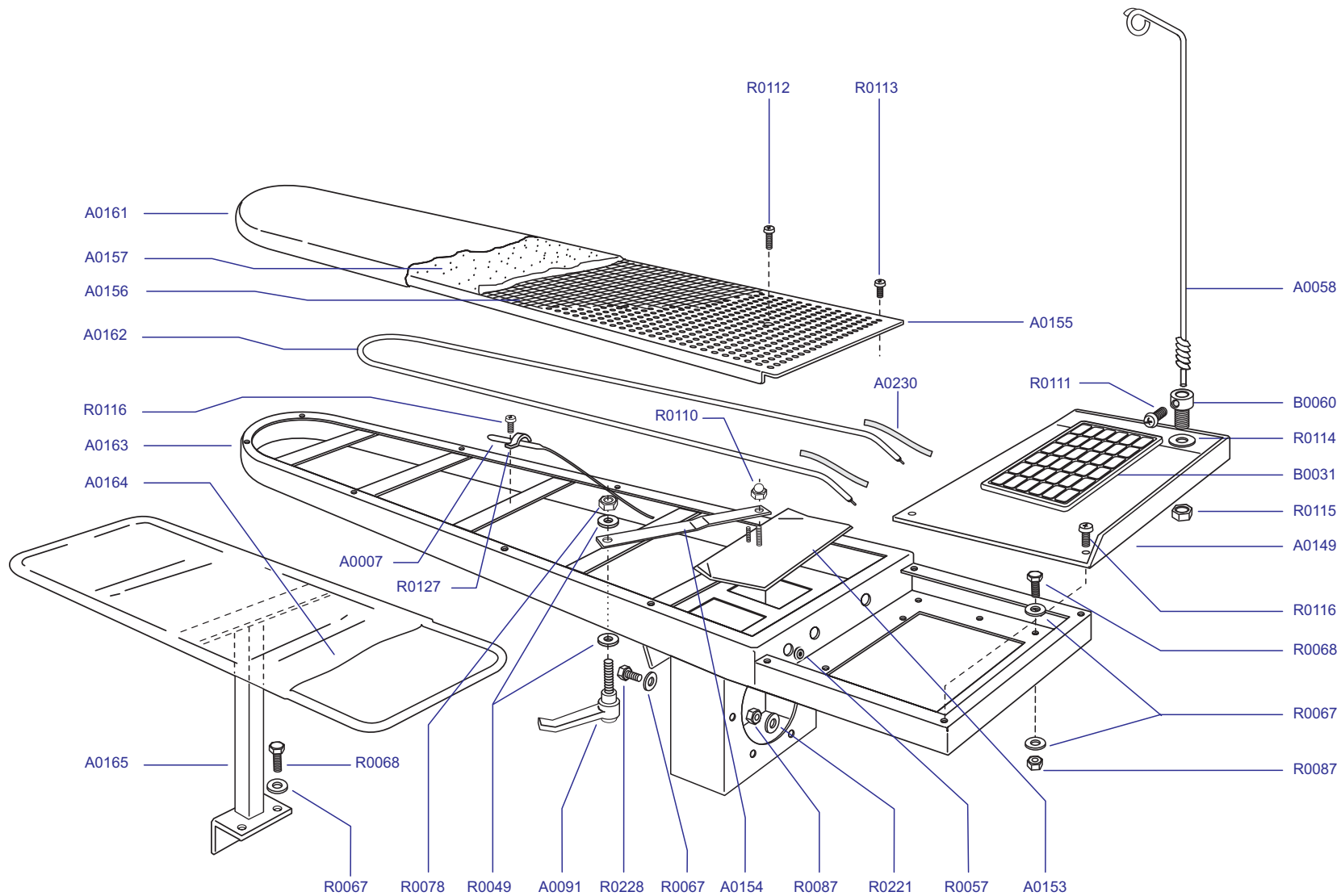

N. OPIS

II\*

A0007	TERMOSTAT	1
A0058	DRAŻEK NOŚNY KABLA	1
A0091	DŹWIGNIA REGULACJI	1
A0149	PLYTA ODKŁADANIA ŻELAZKA	1
A0153	ZAWÓR	1
A0154	DRAŻEK DLA ZAWORU	1
A0155	PLYTA Z OTWORAMI	1
A0156	SIATKA PŁYTY	1
A0157	FILC PŁYTY	1
A0161	PODSZEWKA PŁYTY	1
A0162	GRZAŁKA PŁYTY	1
A0163	PLYTA	1
A0164	MATERIAŁ NA PÓLKĘ	1
A0165	PÓLKA NA MATERIAŁY	1
A0230	USZCZELKA/OŚLONA	2
B0031	PODKŁADKA ŻELAZKA	1
B0060	PODPORA DRAŻKA	1
R0049	PODKŁADKA	2
R0057	PRZEJŚCIE KABLA	1
R0067	PODKŁADKA	13
R0068	ŚRUBA	7
R0078	NAKRĘTKA	1
R0087	NAKRĘTKA	10
R0110	NAKRĘTKA CECO	1
R0111	ŚRUBA	1
R0112	ŚRUBA	5
R0113	ŚRUBA	11
R0114	PODKŁADKA	1
R0115	NAKRĘTKA	1
R0116	ŚRUBA	6
R0127	DŁAWIK SONDY	1
R0221	PODKŁADKA	6
R0228	ŚRUBA	2

\*ILOŚĆ CZĘŚCI W MASZYNIE (TUTAJ)

Uwaga: rysunek służy jako pomoc w odnajdywaniu części maszyny, dla łatwiejszej konserwacji

**Cornel** R I C A M B I

Płyta maszyny

PER BR/A - FR/F  
(STANDARD)

24/03/2003

TAV-0724

OPIS

NAZWA

DATA OST. ZMIANY

RYСУNEK

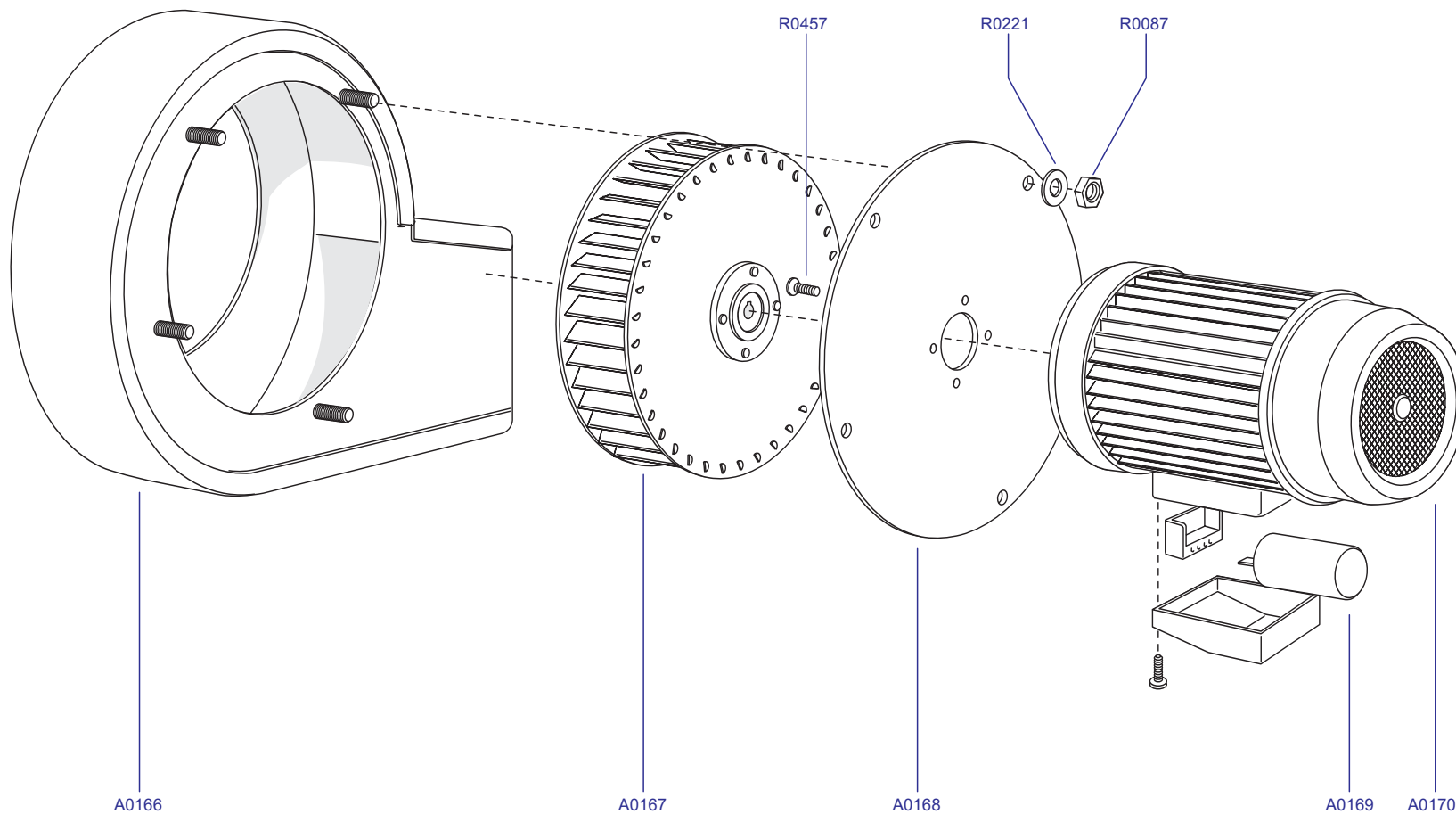

N. OPIS II\*

A0166	OSŁONA ODSYSACZA	1
A0167	WIRNIK	1
A0168	KOŁNIERZ SILNIKA	1
A0169	KONDENSATOR	1
A0170	SILNIK ODSYSACZA	1
R0087	NAKRĘTKA	4
R0221	PODKŁADKA	4
R0457	ŚRUBA	4

\*ILOŚĆ CZĘŚCI W MASZYNIE (TUTAJ)

Uwaga: rysunek służy jako pomoc w odnajdywaniu części maszyny, dla łatwiejszej konserwacji

**ComelR I C A M B I**

SILNIK ODSYSACZA (STANDARD)	PER BR/A - FR/F - FR/F/PV (STANDARD)	19/05/1999	TAV-0005
OPIS	NAZWA	DATA OST. ZMIANY	RYSUNEK

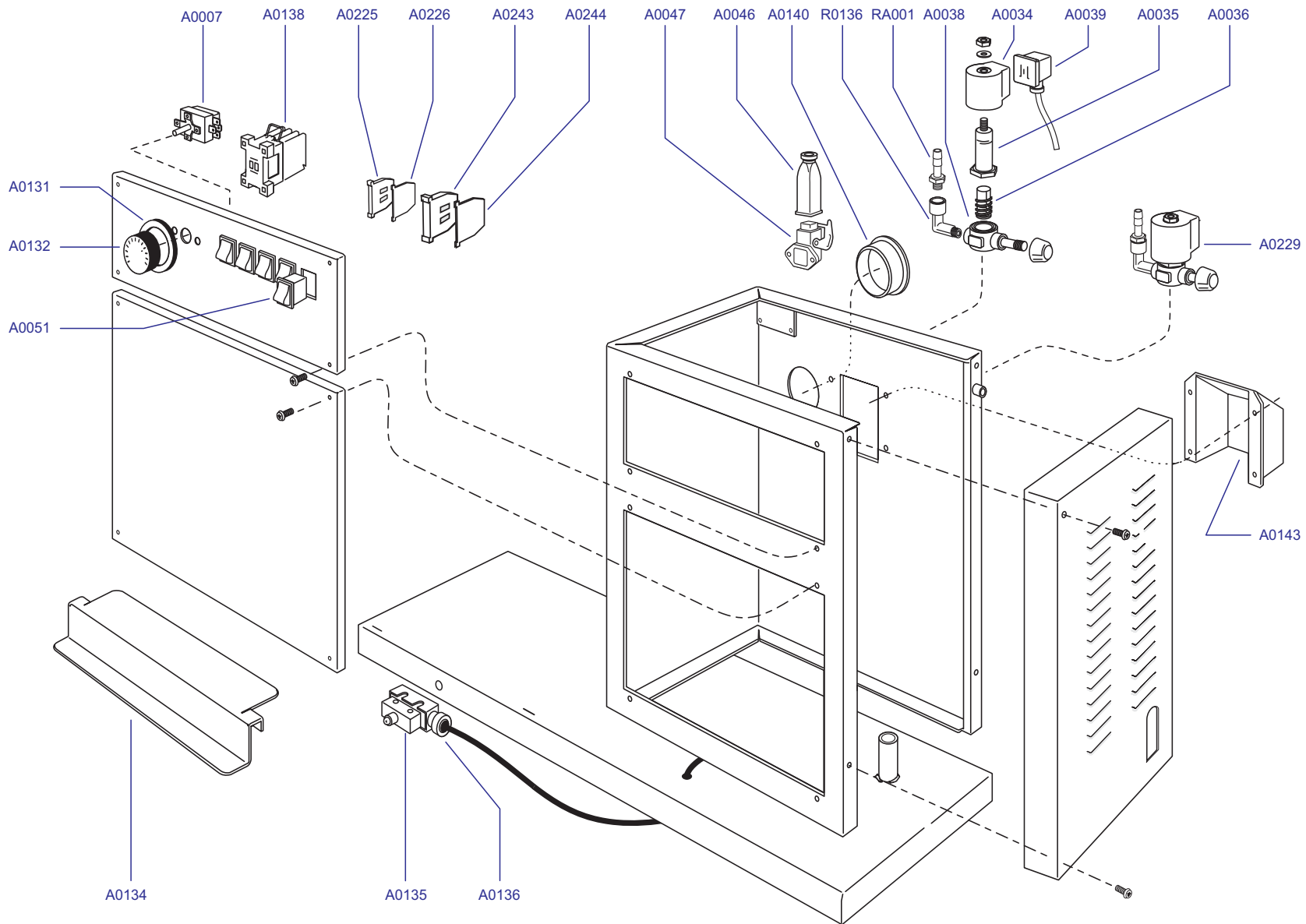

## N. OPIS

II\*

A0007	TERMOSTAT PŁYTY	1
A0034	CEWKA ELEKTROZAWORU	2
A0035	PŁYWAK	2
A0036	RDZEŃ RUCHOMY	2
A0038	KORPUS ELEKTROZAWORU	2
A0039	ŁACZNIK	2
A0046	WTYCZKA	1
A0047	GNIAZDO	1
A0051	WYŁĄCZNIK	5
A0131	OSŁONA TERMOSTATU	1
A0132	POKRĘTŁO TERMOSTATU	1
A0134	PEDAŁ	1
A0135	MIKROWYŁĄCZNIK	1
A0136	OSŁONA MIKRO	1
A0138	WYŁĄCZNIK ZDALNY	1
A0140	PIERŚCIEŃ RAMIENIA	1
A0143	OSŁONA ODSYSANIA	1
A0225	ZACISK	4
A0226	DOCISK	1
A0229	ELEKTROZAWÓR	2
A0243	ZACISK GR	4
A0244	DOCISK GR	1
RA001	ZŁĄCZKA	2
R0136	ZŁĄCZKA	2

\*ILOŚĆ CZĘŚCI W MASZYNIE (TUTAJ)

Uwaga: rysunek służy jako pomoc w odnajdywaniu części maszyny, dla łatwiejszej konserwacji

**Cornel R I C A M B I**

DOLNA CZĘŚĆ MASZYNY

FR/F (POLONIA)

13/06/2003

TAV-0812

OPIS

NAZWA

DATA OST. ZMIANY

RYSunEK

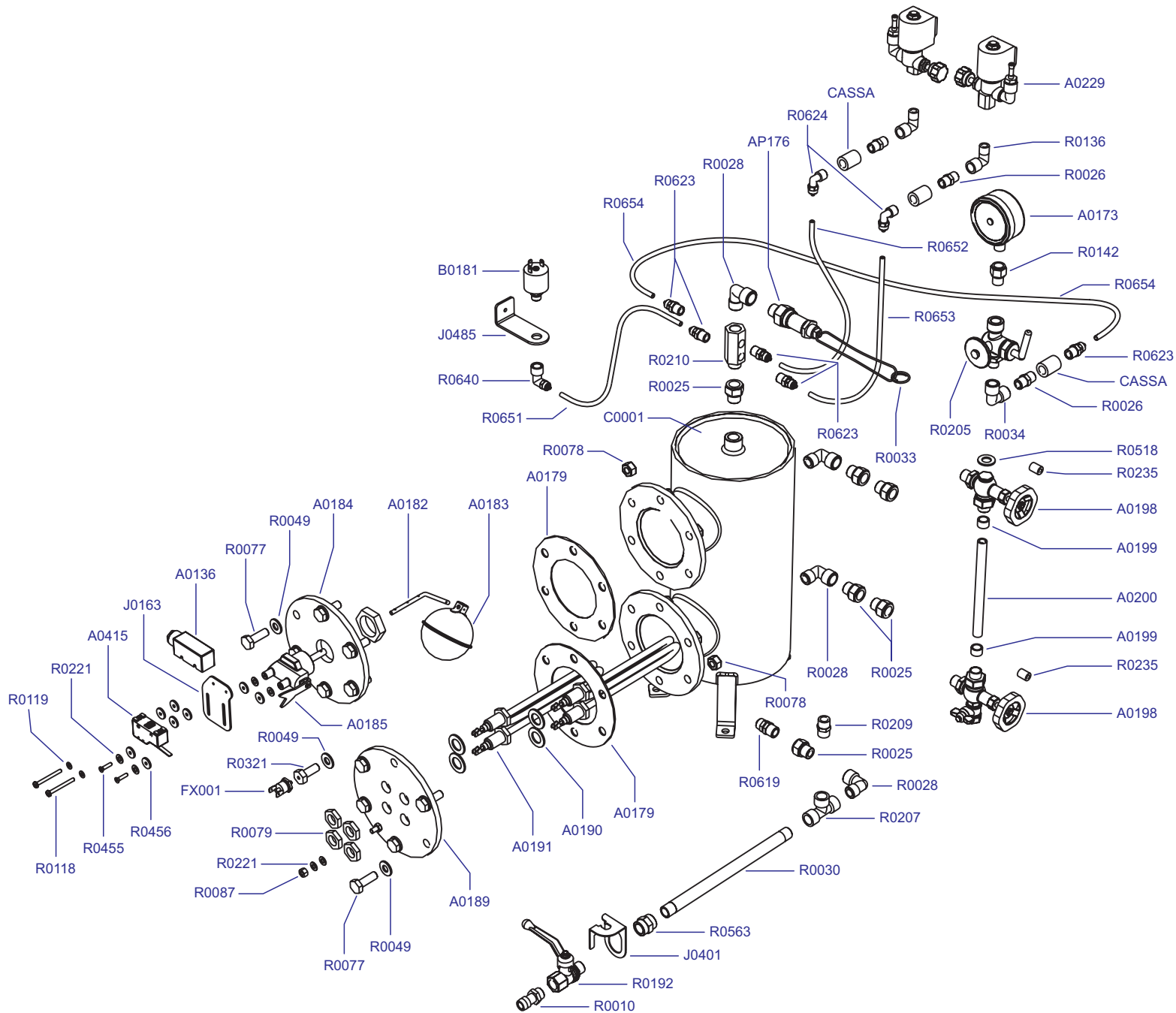

N. OPIS

II\*

A0136	OBUDOWA MICRO	1
A0173	MANOMETR	1
AP176	ZAWÓR BEZPIECZEŃSTWA	1
A0179	USZCZELKA	2
A0182	DRAŻEK PŁYWAKA	1
A0183	KULA PŁYWAKA	1
A0184	KOŁNIERZ POZIOMU - KRYZA	1
A0185	KORPUS PŁYWAKA	1
A0189	KOŁNIERZ GRZAŁKI -KRYZA	1
A0190	USZCZELKA GRZAŁKI	4
A0191	GRZAŁKA WYTWORNICY	2
A0198	POZIOMU WODY	1
A0199	USZCZELKA	2
A0200	RURKA SZKLANA	1
A0229	ELKETROZAWÓR	2
A0415	MICRO POZIOMU	1
B0181	CZUJNIK CIŚNIENIA	1
C0001	WYTWORNICA - KOCIOŁ	1
FX001	TERMOSTAT BEZPIECZEŃSTWA	1
J0163	ELEMENT MICRO POZIOMU WODY	1
J0401	OŚLONA KRANU	1
J0485	PODPORA CZUJNIKA CIŚNIENIA	1
R0010	ZŁĄCZKA	1
R0025	ZŁĄCZKA	6
R0026	ZŁĄCZKA	4
R0028	ZŁĄCZKA	4
R0030	RURA PRZEDŁUŻAJĄCA	1
R0033	PIERŚCIEN	1
R0034	ZŁĄCZKA	1
R0049	PODKŁADKA	12
R0077	ŚRUBA	11
R0078	NAKRĘTKA	12
R0079	NAKRĘTKA	4
R0087	NAKRĘTKA	1
R0118	ŚRUBA	2
R0119	PODKŁADKA	2
R0136	ZŁĄCZKA	2
R0142	ZŁĄCZKA	1
R0192	KRĄN	1
R0205	PRÓBA MANOMETRU	1
R0207	ZŁĄCZKA	1
R0209	ZŁĄCZKA	1
R0210	ZŁĄCZKA	1
R0221	PODKŁADKA	6
R0235	USZCZELKA	2
R0321	ŚRUBA	1
R0455	ŚRUBA	2
R0456	RURKA TEFLONOWA	8
R0518	USZCZELKA	1
R0563	ZŁĄCZKA	1
R0619	ZŁĄCZKA	1
R0623	ZŁĄCZKA	5
R0624	ZŁĄCZKA	2
R0640	ZŁĄCZKA	1
R0651	RURA TEFLONOWA	1
R0652	RURA TEFLONOWA	1
R0653	RURA TEFLONOWA	1
R0654	RURA TEFLONOWA	1

\*ILOŚĆ CZĘŚCI W MASZYNIE (TUTAJ)

Uwaga: rysunek służy jako pomoc w odnajdywaniu części maszyny, dla łatwiejszej konserwacji

**Cornel R I C A M B I**

ELEMENTY WYTWORNICY

FR-F (POLONIA)

17/06/2003

TAV-0814

OPIS

NAZWA

DATA OST. ZMIANY

RYСУNEK

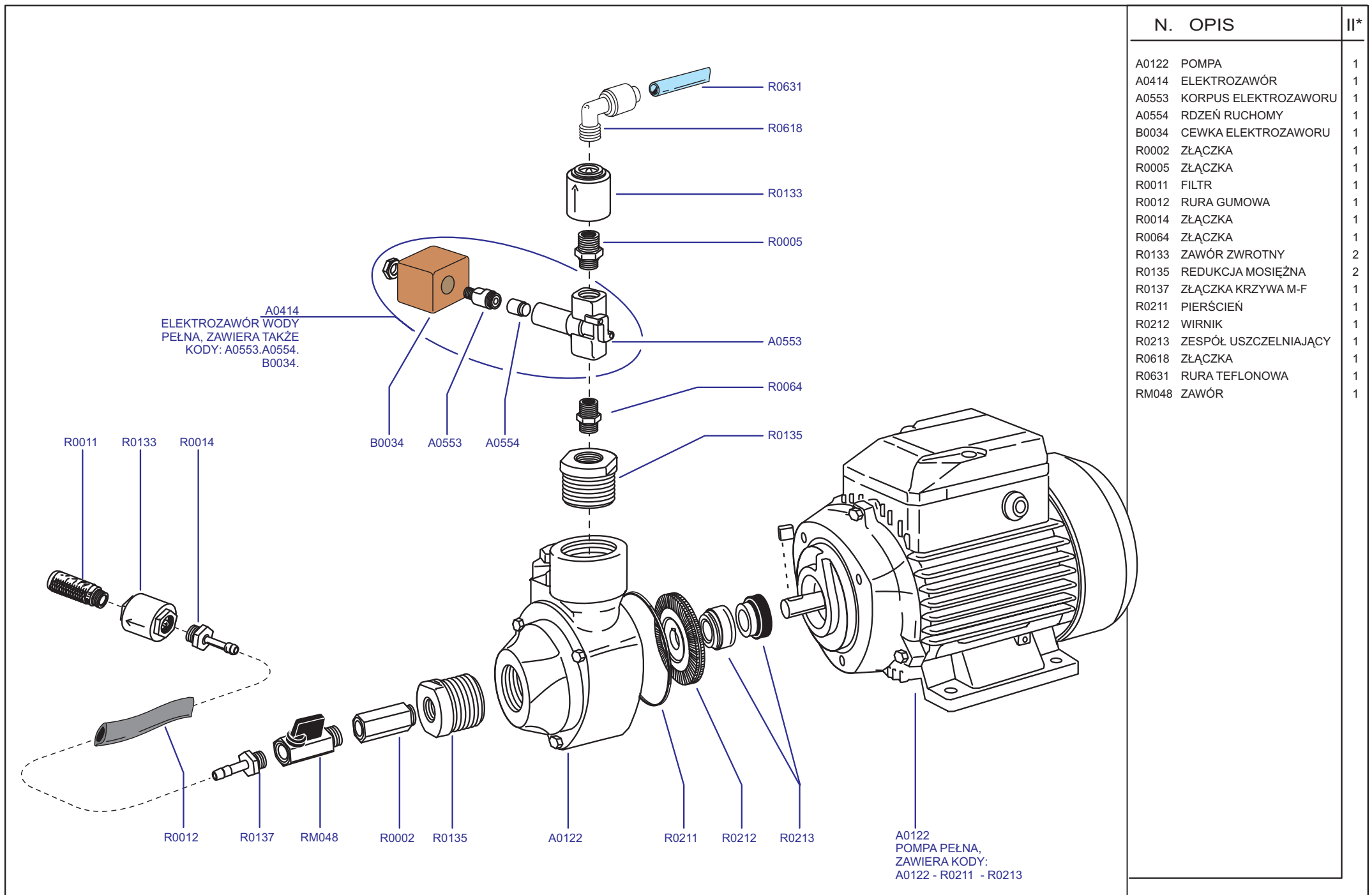

N. OPIS

II\*

A0122	POMPA	1
A0414	ELEKTROZAWÓR	1
A0553	KORPUS ELEKTROZAWORU	1
A0554	RDZEŃ RUCHOMY	1
B0034	CEWKA ELEKTROZAWORU	1
R0002	ZŁĄCZKA	1
R0005	ZŁĄCZKA	1
R0011	FILTR	1
R0012	RURA GUMOWA	1
R0014	ZŁĄCZKA	1
R0064	ZŁĄCZKA	1
R0133	ZAWÓR ZWROTNY	2
R0135	REDUKCJA MOSIĘŻNA	2
R0137	ZŁĄCZKA KRZYWA M-F	1
R0211	PIERŚCIEN	1
R0212	WIRNIK	1
R0213	ZESPÓŁ USZCZELNIAJĄCY	1
R0618	ZŁĄCZKA	1
R0631	RURA TEFLONOWA	1
RM048	ZAWÓR	1

Uwaga: rysunek służy jako pomoc w odnajdywaniu części maszyny, dla łatwiejszej konserwacji

**Cornel R I C A M B I**

POMPA WODNA

FR/F (POLONIA)

17/06/2003

TAV-0815

OPIS

NAZWA

DATA OST. ZMIANY

RYSunEK

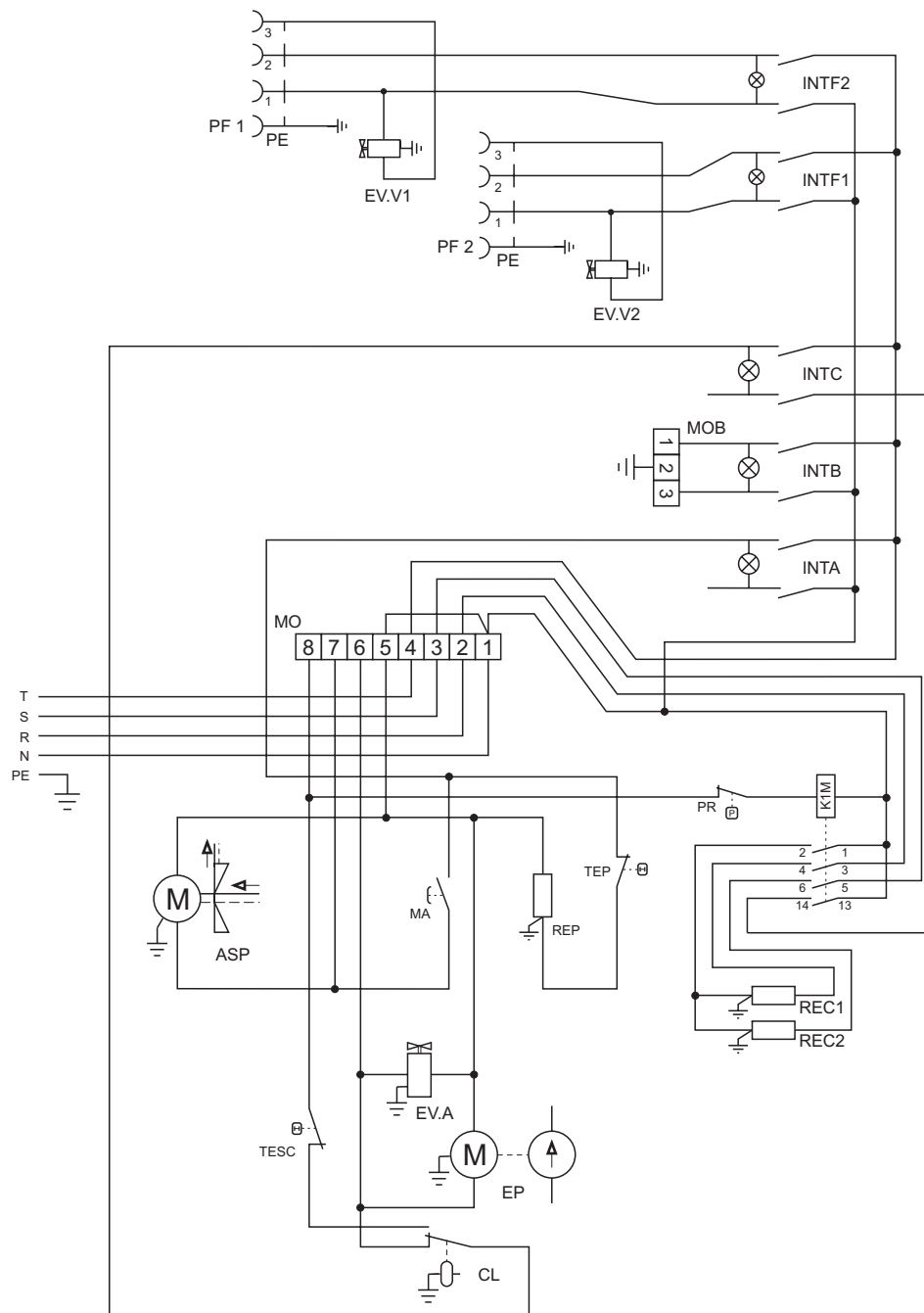

## N. OPIS

II\*

INTA	WYŁĄCZNIK ODSYSANIA
INTB	WYŁĄCZNIK RAMIENIA
INTC	WYŁĄCZNIK WYTWORNICY
INTF1	WYŁĄCZNIK 1° ŻELAZKA
INTF2	WYŁĄCZNIK 2° ŻELAZKA
MO	ZACISK
MOB	ZACISK RAMIENIA
PR	CZUJNIK CIŚNIENIA
REC1	1° GRUPA GRZAŁEK
REC2	2° GRUPA GRZAŁEK
PF1	GNIAZDO 1° ŻELAZKA
PF2	GNIAZDO 2° ŻELAZKA
EV.V1	1° ELEKTROZAWÓR PARY
EV.V2	2° ELEKTROZAWÓR PARY
ASP	SILNIK ODSYSACZA
TESC	TERMOSTAT BEZPIECZEŃSTWA
MA	MIKRO WYŁĄCZNIK
EV.A	ELEKTROZAWÓR WODY
EP	ELEKTROPOMPA
CL	KONTROLA POZIOMU
TEP	TERMOSTAT PŁYTY
REP	GRZAŁKA PŁYTY
K1M	WYŁĄCZNIK ZDALNY
R-S-T	LINIA
N	NEUTRALNY
PE	UZIEMIENIE